



2-ходовий сідельний клапан зовнішня різьба PN16 DN 15...50

Для регулювання потоків тепло- і холодоносія

Застосування

- водяні контури в установках підготовки повітря;
- водяні контури в опалювальних установках.

Принцип роботи

Сідельний клапан приводиться в дію лінійним електроприводом, який керується стандартним аналоговим сигналом, або за 3-точковою схемою і пересуває конус клапану - робочий елемент - в положення, що відповідає керуючому сигналу.

Особливості виробу

- рівнопропорційна характеристика зміни потоку, забезпечена профілем конусу клапану;
- можливість ручного керування, використовуючи шестигранний ключ для повороту приводу.

Примітка

2-ходовий клапан може бути перетворений в 3-ходовий видаленням заглушки з порту В.

Технічні дані	H4..B
Робоче середовище	Холодна або гаряча вода, вода з антифризом ≤50 % від об'єму.
Температура середовища	-10 °С... +120°С ≤+5 °С з підігрівом штоку
Умовний тиск P _s	1600 кПа (PN 16)
Характеристика потоку	Ділянка A- AB: рівнопропорційна
Амплітуда змін регульованого середовища S _v	DN15 S _v >50 DN20...50 S _v >100
Величина протікання	Ділянка A- AB: макс. 0.05 % від kvs.
Трубне під'єднання	Зовнішня різьба ISO 228
Шток	15 мм
Точка закриття	Зверху (Δ)
Положення установки	Вертикально або горизонтально
Тех. обслуговування	Не потребує
Матеріали:	
Тіло клапану	Бронза лиття Rg5
Конус клапану	Латунь
Шток клапану	Бронза, лиття Rg5
Сідло клапану	Нержавіюча сталь
Ущільнення штоку	О-подібне кільце EPDM

Огляд типів

Тип	kvs [м³/год]	DN [мм]	Шток [мм]	S _v
H411B	0,63	15	15	50
H412B	1	15	15	50
H413B	1,6	15	15	50
H414B	2,5	15	15	50
H415B	4	15	15	50
H420B	6,3	20	15	100
H425B	10	25	15	100
H432B	16	32	15	100
H440B	25	40	15	100
H450B	40	50	15	100

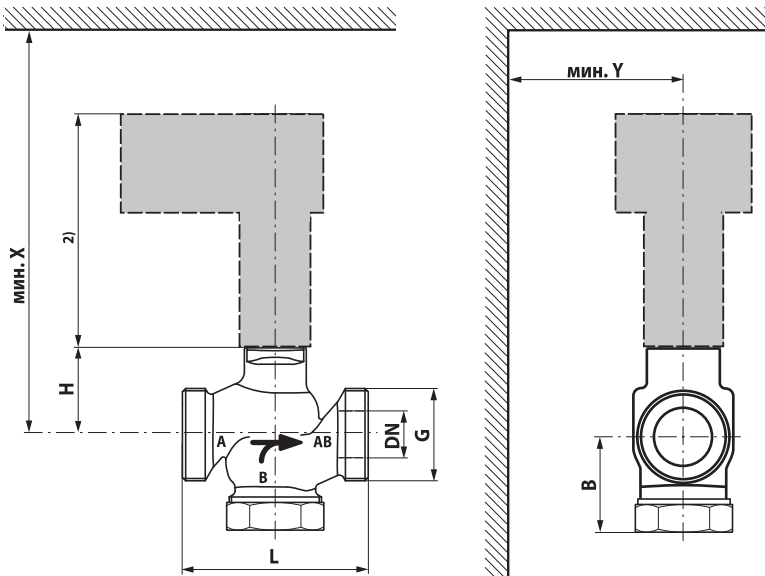

DN [мм]	G [дюйм]	L [мм]	H [мм]	B [мм]	X ₁ [мм]	Y ₁ [мм]	Вага [кг]
15	1 1/8"	80	46	65	350	100	1,2
20	1 1/4"	90	46	65	350	100	1,3
25	1 1/2"	110	52	66	350	100	1,6
32	2"	120	56	67	350	100	2,2
40	2 1/4"	130	65	72	350	100	2,8
50	2 3/4"	150	65	75	350	100	3,9

1) Мінімальна відстань від центру клапану
2) Розміри приводу можна дізнатись з технічних даних самого приводу

- Клапан розроблений для використання в системах опалення, вентиляції та кондиціонування і не застосовується в межах, що виходять за рамки котрі вказані у специфікації, особливо для застосування на повітряних суднах.
- Пристрій може встановлюватись лише спеціально навченим персоналом. В процесі встановлення мають бути враховані всі рекомендації заводу-виробника.
- Клапан не містить частин, котрі можуть бути перевстановлені, або відремонтовані споживачем.
- Недопустима утилізація разом з побутовими відходами. Необхідно дотримуватись усіх діючих правил та інструкцій, що відносяться до даної конкретної місцевості.
- При розрахунку потоку в регулюючому, або кінцевому керуючому елементі повинні враховуватись прийняті правила і норми.

Комбінацію клапану / електропривід див. на стр. 58



Напрямок потоку, вказаний на клапані, повинен бути дотриманий. В іншому випадку клапан може пошкодитись.

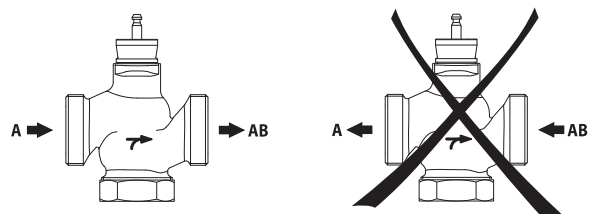

Вироблено в Швейцарії. Сертифіковано в Україні.